

# SM125 МАШИНА ДЛЯ ЗНЯТТЯ ШТУКАТУРКИ

- Ця машина універсальна для зняття штукатурки та інших покриттів, таких як: еластичний захист на стінах та підлогах; залишків клею та піни; асфальтове та захисне покриття для бетону; латексна або масляна фарба на поверхнях з гіпсу та видалення забруднень з бетонних поверхонь.
- Відмінна для шліфування нерівностей та виступів на покриттях з гіпсу та шліфування, зачищення, вирівнювання нерівностей старого покриття з бетону.
- Рухома гумова основа, яка згинається та обертається відповідно до поверхні, зменшує навантаження на зап'ясток.
- Ергономічний дизайн для зменшення втомлюваності працівника.
- Бокова ручка (з можливістю приєднання до будь-якої сторони машини) удосконалює процес роботи з машиною
- Пряме під'єднання до стандартного шлангу для вакуумного пилосбору.
- Три види абразивних матеріалів, твердосплавні ріжучі диски, алмазні головки для шліфувальної чашки та ТС шліфувальні головки легко замінюються після зношення.

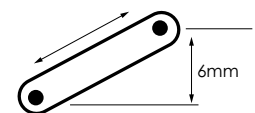

Це дозволяє алмазній шліфувальній головці або ТС шліфувальній головці досягати країв



При використанні стандартної шліфувальної чашки для ефектів поверхні, неможлива обробка всіх країв

## Стандартна комплектація:

- \* Бокова ручка
- \* Т-подібний ключ
- \* Ріжучі диски з пірамідоподібними накінецьниками
- \* Гайковий ключ
- \* Інструмент для демонтажу колеса
- \* Гайковий ключ
- \* Перехідник для шлангу

## Додаткове приладдя

- \* Захист від перевантаження



Модель	SM125
Потужність	1200 Ватт
Напруга	220В/50Гц
Швидкість холостого ходу	2800 об/хв
Фрезерна головка	125 мм
Глибина фрезерування	1 – 6 мм
Вага Нетто	5.4 кг

## ■ Шліфувальні чашки для ефектів поверхні

### Ріжучі диски з пірамідоподібними накінечниками (стандартні)



SM125 постачається в комплекті з шліфувальними чашками для ефектів поверхні в наборі з ріжучими дисками з пірамідоподібними накінечниками з твердосплавного металу. Ідеальні для роботи з важким матеріалом, грубо зачищає матеріали та залишає за собою грубу поверхню. Регульований захисний кожух дозволяє контролювати глибину.

Замінні ріжучі диски з твердосплавного металу (в наборі 15)

**Артикул**  
SM01250003 10T

### Додаткове приладдя:

### Ріжучі диски з плоскими накінечниками



Для м'яких матеріалів та матеріалів середньої твердості

Ріжучі диски з плоскими накінечниками(в наборі 15)

**Артикул**  
SM01250003A 11T

## ■ Алмазні головки для шліфувальної чашки

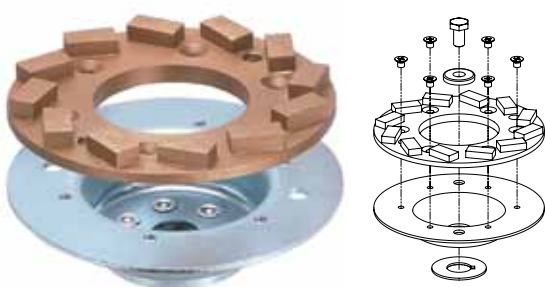

Алмазні головки для шліфувальної чашки розроблені для використання з SM125, оптимальні при 2800 об/хв. (обладнаний необхідним комплектом) для абразивних матеріалів.

Жорсткі абразивні головки більш грубі для зачищення поверхонь, вирівнюють нерівності площин або окремих ділянок бетонних поверхонь. Дрібнозернисті абразивні головки для більш гладкої поверхні.

<b>Абразивність</b>	<b>Артикул</b>
30/40	SM01250021
40/50	SM01250022
50/60	SM01250023
60/80	SM01250024
80/100	SM01250025
100/120	SM01250026

Алмазна абразивна головка в комплекті (містить насадку на шліфувальну чашку, 6 шурупів)

SM01250031

Насадка на шліфувальну чашку

SM01250027

Шурупи з плоскими головками (необхідно 6)

SM01250033

## ■ Вольфрамові твердосплавні шліфувальні головки



ТС шліфувальна головка, що покрита вольфрамовим твердосплавним напиленням (обладнана необхідним комплектом). Абразивна головка розроблена для зняття покриття такого як епоксидна смола, уретан, мастика або клей. Також може шліфувати та обробляти бетон та інші тверді матеріали.

Вольфрамові твердосплавні шліфувальні головки

**Артикул**  
SM01250030

ТС шліфувальна головка в комплекті (включає насадку на шліфувальну чашку, 6 шурупів)

SM01250032

Насадка на шліфувальну чашку

SM01250029

Болт з плоскою головкою (6 шт. потрібно для роботи)

SM01250033

## ■ Алмазні диски стандартного типу

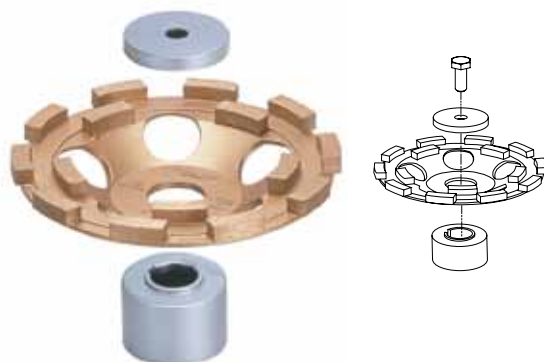

Ці чашки ідеальні для шліфування бетону та подібних матеріалів. Абразивне покриття для грубого шліфування. Дрібнозернистий для гладкого шліфування.

125 мм диски з діаметром отвору 7/8 дюймів (22.23 мм)

**Артикул**

№50/60 абразивність

SM01250034

№80/100 абразивність

SM01250035

Комплект для стандартних алмазних дисків для шліфувальної чашки (включає в себе обмежувач, зовнішній фланець, болт)

SM01250036

T-подібна ручка

Розмір (ДхШхВ): 1120 x780x115 мм

Вага: 3 кг

## ■ Додатковий кейс



**Модель**  
SM125

**Артикул**  
HS02250004

**Розміри**  
572мм x 362мм x 238мм