

Инструкция по эксплуатации

пилы для торцовки

MJ2325D

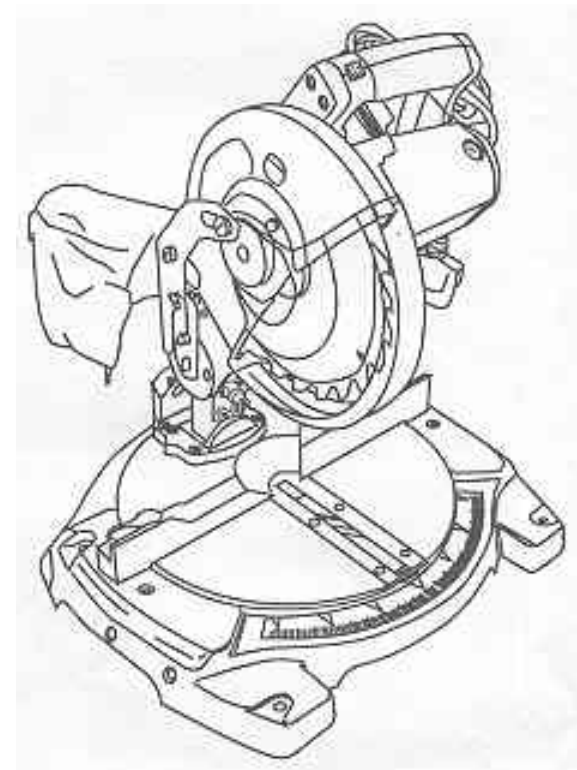

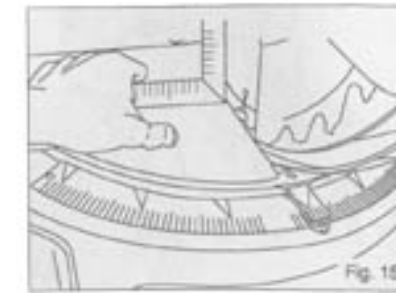
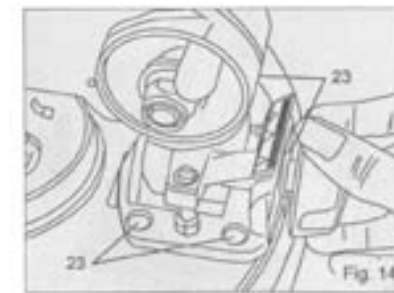
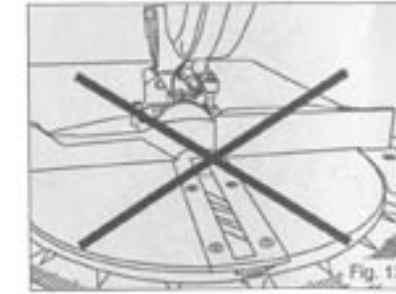
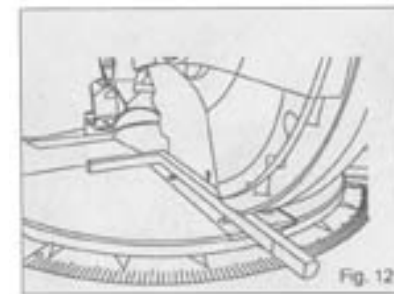
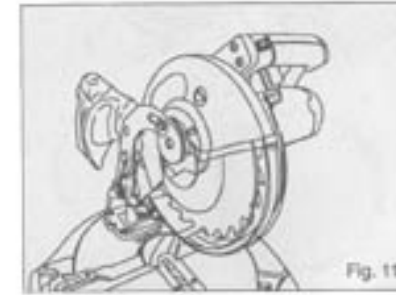
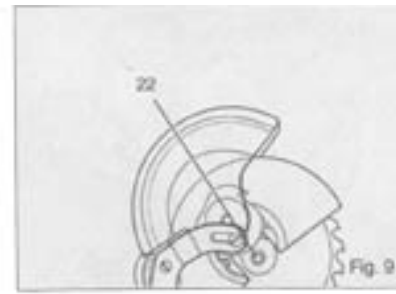
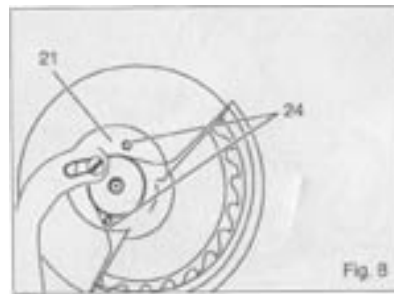
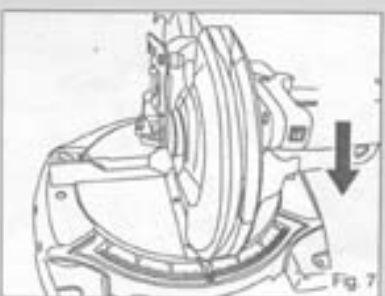
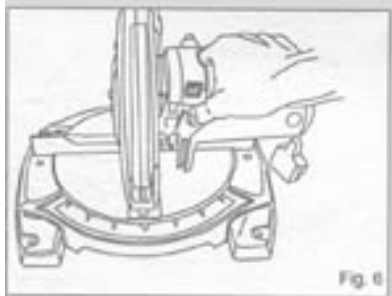
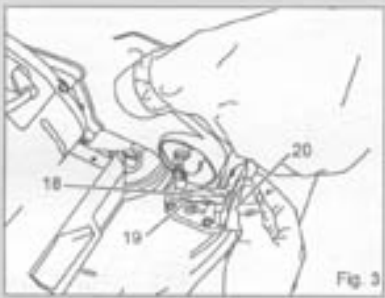
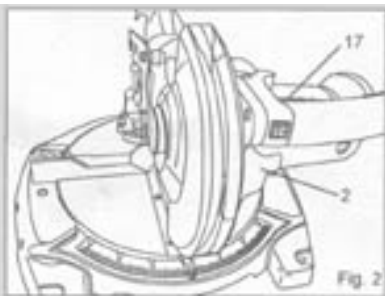
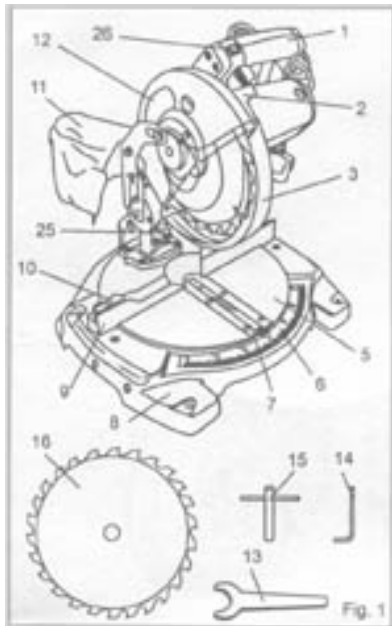

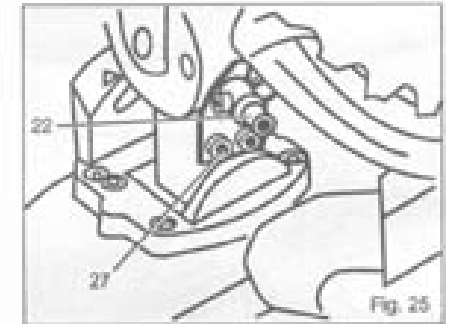
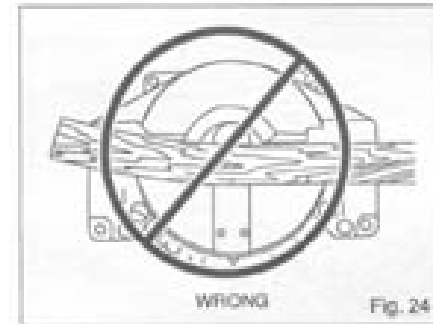
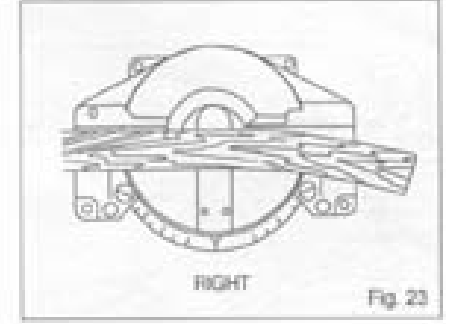
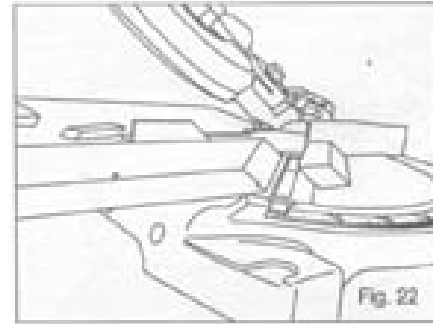
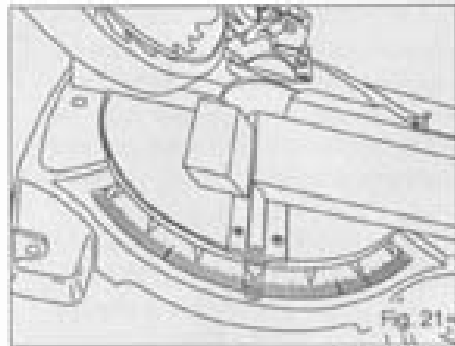
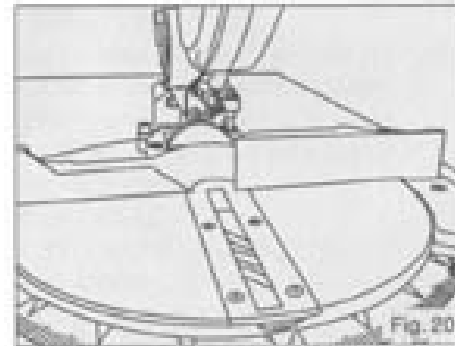
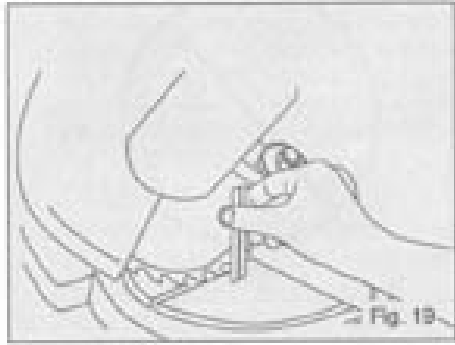
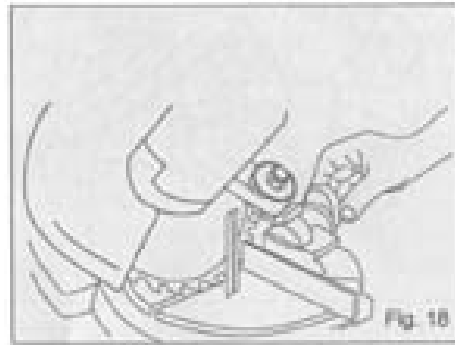
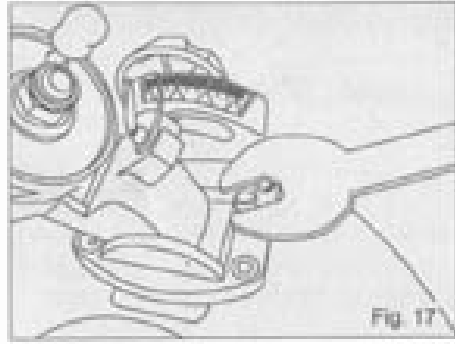
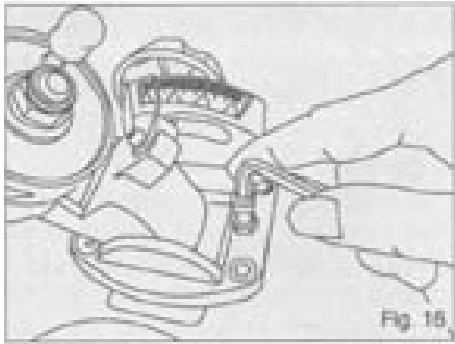

Правила безопасного использования пилы !ПРЕДОСТЕРЕЖЕНИЕ!

Когда используете электроинструмент, базовые меры предосторожности, включая следующие, должны быть беспрекословно выполняться, для того чтобы снизить риск возникновения пожаров, электрошока и персональных травм. Прочитайте и осмыслите эту инструкцию, перед тем, как начать работать с данной установкой.

- Содержите рабочее место в чистоте. Загромождение и предметы могут стать причиной возникновения травм.
- Выбирайте время и место работы. Никогда не используйте установку во время дождя. Никогда не используйте пилу в условиях сырости и влажности. Не используйте пилу в местах, где существует риск возникновения пожара или взрыва.
- Предосторожности против электрошока. Избегайте контакта с заземленными частями (радиатор, труба, проводка, рефрижератор и другие важные поверхности)
- Держите инструмент подальше от детей. Дети и животные должны находиться вдали от пилы.
- Используйте правильно инструмент. Если вы не используете пилу, она должна храниться в сухом и закрытом месте, вдали от детей.
- Не перегружайте пилу. Вы выполните работу должным образом, если будете использовать в режиме, указанном в инструкции.
- Используйте только правильный материал. Никогда не используйте для работы с данной пилой материал очень маленьких размеров или тот, который не подходит для данной пилы.
- Одежда, предназначенная для работы. Резиновые перчатки и нескользящая обувь рекомендуются для работы вне помещения. Одевайте шапку, защищающую волосы, если у вас длинные волосы.
- Используйте защитные очки. Используйте защитную маску для лица, если работаете в условиях пыльной работы. Также

используйте наушники, для того, чтобы предотвратить оглушение звуком.

- Безопасная работа. Используйте зажимы или щипцы, для того, чтобы прочнее удерживать материал. Это безопаснее, чем использовать для работы руки, к тому же это позволит освободить обе руки для того, чтобы оперировать инструментом.
- Не наклоняйте машину. Выбирайте устойчивое положение тела и сохраняйте баланс во время работы.
- Спусковой механизм выключателя. Для того, чтобы предотвратить внезапный старт, удостоверьтесь, что спусковой механизм выключателя заблокирован или находится в позиции OFF после использования.
- Поддерживайте инструмент в порядке. Сохраняйте режущие инструменты в заточенном и чистом виде для лучшей производительности. Следуйте режиму проверки смазки, а также смены аксессуаров. Проверяйте кабель и проводку машины периодически, если обнаружили какие-то неполадки или повреждения, то необходимо обратиться в авторизованный сервисный центр. Кабель необходимо также периодически менять. Руки должны быть чистыми, сухими, не вымазанными в масло и мазут.
- Работайте всегда в нормальном состоянии здоровья. Наблюдайте за тем, что делаете все время. Сохраняйте самообладание. Никогда не работайте с пилой, когда вы устали или плохо себя чувствуете.
- Проверка поврежденных частей пилы. Перед каждым использованием пилы необходимо проверять направляющую и другие части, которые могут сломаться, для того, чтобы убедиться, что они работают нормально выполняя свою функцию. Проверяйте на выравнивание движущие части, свободное вращение этих частей, на повреждение и другие случаи, которые могут привести к повреждениям. Направляющая и другие части должны быть заменены, если вы обнаружили повреждение. Переключатели с дефектом должны быть заменены сервисным центром. Не используйте установку, если переключатель не работает.

- Аксессуары. Используйте только те аксессуары, которые рекомендует производитель, другие комплектации могут привести к поломке машины или травмированию работника.

! ПРЕДОСТЕРЕЖЕНИЕ

Использование каких – либо других аксессуаров, кроме тех, что рекомендованы производителем, могут привести к травмированию работника.

ПРАВИЛА БЕЗОПАСНОЙ РАБОТЫ

- ВАШУ УСТАНОВКУ ДОЛЖЕН РЕМОНТИРОВАТЬ ТОЛЬКО ВЫСОКОКВАЛИФИЦИРОВАННЫЙ РАБОТНИК.

Электроинструмент произведен в соответствии со всеми требованиями безопасности. Ремонт должен проводиться только квалифицированным работником, в противном случае, плохое вмешательство может представлять опасность для жизни пользователя.

ДОПОЛНИТЕЛЬНЫЕ МЕРЫ ПРЕДОСТОРОЖНОСТИ

Всегда старайтесь вытянуть вилку из розетки, если собираетесь выполнить налаживающие или ремонтные работы, включая замену режущего диска.

- Во время использования пилы, используйте защитные приспособления : перчатки, наушники, маску и защитную одежду, очки.
- Удостоверьтесь, что общее и локальное освещение хорошо установлено.
- Не используйте пилу без защитного кожуха
- Не используйте пилу для реза метала или бетона.
- Не позволяйте детям не достигшим 18 летнего возраста работать с данной пилой.
- Удостоверьтесь, что оператор достаточно квалифицирован и знаком с работой данной установки.
- Не используйте эту пилу для распиловки дров.

- Место работы не должно быть загромождено посторонними предметами.
- Устраняйте неполадки машины, кожуха, а так же режущего диска, сразу как их обнаружите.
- Всегда стойте с одной стороны, когда работаете с машиной.
- Никогда не используйте диски со сколами. Используйте только заточенные диски.
- Если вы режете круглую древесину, то используйте зажим, для того, чтобы предотвратить подворачивания материала во время реза.
- Никогда не доставайте и не счищайте опилки и остатки материала вблизи режущего диска.
- Используйте только те диски, которые рекомендованы производителем для работы на данной машине и которые подтверждены EN847-1.
- Никогда не используйте диски из Высокоскоростной стали (HSS диски). Если распилочный стол поврежден или изношен, его необходимо заменить в сервисном центре.
- Провода, одежда, мусор не должны находиться на рабочей площадке. Избегайте попадания гвоздей под режущую часть. Гвозди и другие посторонние объекты должны быть оставлены за работой.
- Поддерживайте слегка материал во время работы.
- Не убирайте остатков из машины до тех пор, пока машина и диск не остановятся. Не пытайтесь вытащить поврежденный диск из пилы, до тех пор, пока не поставите переключатель в позицию off.
- Не замедляйте движение и не останавливайте диск с помощью бруска дерева. Дайте диску остановиться самостоятельно. Если вы прерываетесь во время использования пилы, завершите работу и поверните переключатель в позицию off.
- Периодически проверяйте все болты и гайки на достаточное натяжение.
- Никогда не загромождайте рабочее место строительными материалами, которые могут упасть на машину.

- Необходимо держать кабель подальше от ржущей части, если случайно обрезать кабель, то металлические части пилы оголятся.
- Никогда не режьте возле взрывоопасных жидкостей и газов.
- Установите направление вращения диска и двигателя. Никогда не закрепляйте движущий предохранитель в открытой позиции и всегда проверяйте или он нормально работает, свободно вращается и полностью покрывает зубы диска.
- Подсоедините пилу к пылесборнику и удостоверьтесь, что он нормально всасывает пыль. Удостоверьтесь, что вы владеете всеми факторами возможных последствий от попадания пыли, а так же степени образования пыли, которую образует тот или иной материал. Используйте защитную маску для лица и очки.
- Надевайте рабочие перчатки, если работаете с грубым материалом.
- Выбирайте только те режущие диски, которые наиболее подходят для данной пилы.
- Правильно затачивайте диски, а также обращайтесь внимание на установленную для них скорость, которая указана на поверхности диска.
- Пол помещения, где находится пила, должен быть хорошо очищен и убран от опилок.
- Используйте только деревянные бруски размером, который наиболее приемлемый для данной машины и не перевернет пилу во время работы.

Инструмент должен использоваться только по назначению. Какие – либо другие использования, которые не указаны в инструкции могут привести к поломке пилы. Производитель не ответственен за любые повреждения и травмы, которые могут быть вызваны подобными модификациями. Даже если механизм используется по инструкции описанной выше.

МЕРЫ ПРЕДОСТОРОЖНОСТИ ПО ИСПОЛЬЗОВАНИЮ ЛАЗЕРНОГО ЛУЧА

- Не смотрите на лазерный луч

- Не направляйте лазер на людей и животных
- Не используйте лазер для крайне чувствительных материалов. Для них лазер опасен.
- Ремонтируйте лазерный луч только с помощью специалиста
- Не касайтесь лазерных линз с тяжелыми предметами.
- Чистите лазерные линзы с помощью мягкой и сухой щетки.

ДОПОЛНИТЕЛЬНЫЕ МЕРЫ ПРЕДОСТОРОЖНОСТИ

Следующие опасности могут подстергать работника при контакте с установкой:

- Контакт с пыльным диском
- Отскок куска рабочего материала
- Ломается диск
- Отскок отломанного куска диска
- Вредное переполнение пространства рабочей пылью, когда машина используется в закрытом помещении. Всегда используйте дополнительные средства по извлечению пыли.

СПЕЦИФИКАЦИИ

Вольтаж 220/240V – 50 Hz
Мощность 1400 W

Диаметр диска 254mm x 2.8mm, 40T
Диаметр посадки 30mm
Номинальная скорость 4500/min
Режущая возможность
поворот 0°, наклон 0° - 135 x 75 mm
поворот 0°, наклон 45° -90 x 75 mm
поворот 0°, наклон 0° - 120 x 45 mm
поворот 0°, наклон 45° - 85 x 55 mm

Уровень вибрации \diamond 5 гр
Вес 15 кг

ОПТИЧЕСКАЯ ЛАЗЕРНАЯ СИСТЕМА

Класс		2
Выход	<	1 mW
Подача мощности		3V

ОПИСАНИЕ

Картинка 1.

1. РУЧКА
2. ЗАМОК НИЖНЕГО ЗАЩИТНОГО КОЖУХА
3. НИЖНИЙ ЗАЩИТНЫЙ КОЖУХ
4. НИЖНИЙ ШТЫРЕК БЛОКИРОВКИ
5. РАСПИЛОВОЧНЫЙ СТОЛ
6. ЦИРКУЛЯРНАЯ ШКАЛА
7. ВСТАВКА СТОЛА
8. ОСНОВА
9. ОГРАНИЧИТЕЛЬ
10. РЫЧАГ БЛОКИРОВКИ
11. ПЫЛЕСБОРНИК
12. ВЕРХНИЙ ЗАЩИТНЫЙ КОЖУХ
13. ГАЕЧНЫЙ КЛЮЧ
14. ШЕСТИГРАННЫЙ КЛЮЧ
15. КОЛЕНЧАТЫЙ КЛЮЧ
16. РЕЖУЩИЙ ДИСК
17. КНОПКА СПУСКОВОГО МЕХАНИЗМА
18. ШКАЛА СКАШИВАНИЯ
19. 0° ШТОПОР ВИНТА СО ВНУТРЕННИМ ШЕСТИГРАННИКОМ
20. БЛОКИРОВКА РЫЧАГА СКОЛЬЖЕНИЯ
21. ПЕРЕДНЯЯ КРЫШКА
22. ЗАДВИЖКА ДЕРЕВА
23. ГАЙКА
24. БОЛТ КРЫШКИ диска
25. лазер

26. переключатель лазера
27. Винт выравнивания лазера

ВАША ЦИРКУЛЯРНАЯ ПИЛА

НИЖНИЙ ШТЫРЬ БЛОКИРОВКИ (4)

Нижний штырь блокировки предназначен для более упрощенной транспортировки. Чтобы разблокировать головку нажмите на головку вниз, потом вытяните штырь и приподнимите ручку пилы до самой верхней позиции (рис.4)

Регулировка циркуляции.

Эта циркулярная пила имеет угол реза от 0° до 45°, с автоматической блокировкой индексного стопора при 5°. Проверните рычаг блокировки циркуляции (10) и поверните циркулярный стол на желаемый угол реза и затем заблокируйте (зафиксируйте) распиловочный стол. (рис.5)

БЕЗОПАСНАЯ БЛОКИРОВКА (2)

Толкните кнопку безопасной блокировки, потом нажмите кнопку спускового механизма (17) для того, чтобы завести пилу. Выпуск мощи. (рис. 5).

ЗАГРАЖДЕНИЕ

Заграждение на вашей циркулярной пиле предназначено для того, чтобы защитить ваш материал от скоков

НИЖНИЙ ЗАЩИТНЫЙ КОЖУХ (3)

Нижний защитный кожух будет отводиться верхним защитным кожухом, когда головка пилы приблизится к материалу

ТРАНСЛЯЦИЯ

Предостережение: Правильный подбор режущего диска зависит от типа и качества древесины и направления реза. Предостережение: буковые и дубовые опилки очень негативно влияют на здоровье, поэтому этот материал должен быть обработан с использованием пылесборника.

УСТАНОВКА ДИСКА (рис. 7-9)

- Обесточить пилу
- Нажмите вниз ручку (1) потом вытяните штырь блокировки для того, чтобы ослабить ручку
- Ослабьте гайку поддерживающую режущий диск (21)
- Поднимите нижний защитный кожух на максимально высокую позицию (Будьте осторожны нижний защитный кожух пружинит).
- Используйте гаечный ключ (13), для того, чтобы удерживать гребень, а затем используйте гаечный ключ (14) для того, чтобы ослабить болт вала(22).
- Снимите гребень диска и поместите диск (16) на вал. Проверьте, чтобы диск был правильно установлен, зубья диска направленными вниз по направлению к пиле.
- Наденьте гребень на вал диска и плотно присоедините к режущему диску.
- Затяните болт вала против часовой стрелки
- Используйте ключ, для того, чтобы придержать гребень, также для того, чтобы затянуть болт вала
- Используя большой палец руки нажмите на предохранительный зажим, для того, чтобы позволить защитному кожуху вернуться на свое место и покрыть диск
- Затяните гайки на крышке дисковой шайбы
- Проверьте надежность предохранительного зажима, который находится возле верхнего конца нижнего защитного кожуха и предотвращает движение нижнего защитного кожуха легким нажатием на нижний защитный кожух.

УСТАНОВКА ПЫЛЕСБОРНИКА (11)

Пылесборник устанавливается нажатием двух металлических клем для того, чтобы открыть мешок и продвинуть его на пылевую базу. Металлическое кольцо должно замкнуться на пазах порта (рис.10)

РЕГУЛИРОВКА

ПОМЕНИТЬ ДИСК (рис 11)

- Обесточьте пилу
- Отвинтите гайку на шайбе крышки диска
- Поднимите диск на его самую высокую позицию (будьте осторожны, потому что нижний защитный кожух пружинит)
- Используйте гаечный ключ, чтобы удерживать гребень и для того, чтобы отвернуть болт вала.
- Используя большой палец руки нажмите на предохранительный зажим, для того, чтобы позволить защитному кожуху вернуться на свое место и покрыть диск
- Затяните гайки на крышке дисковой шайбы
- Используя большой палец руки нажмите на предохранительный зажим, для того, чтобы позволить защитному кожуху вернуться на свое место и покрыть диск
- Затяните гайки на крышке дисковой шайбы
- Используя большой палец руки нажмите на предохранительный зажим, для того, чтобы позволить защитному кожуху вернуться на свое место и покрыть диск
- Затяните гайки на крышке дисковой шайбы
- Проверьте надежность предохранительного зажима, который находится возле верхнего конца нижнего защитного кожуха и предотвращает движение нижнего защитного кожуха легким нажатием на нижний защитный кожух.

Разметка угла диска относительно ограничителя.

- Опускайте ручку все время вниз и используйте нижний зажим, для того, чтобы удерживать ручку в ведомой позиции (рис 4 и 6)

- Проверните циркулярный рычаг вверх, для того, чтобы высвободить стол. Проверните стол до позиции 0° и зафиксируйте это положение, возвратив зажим в режим блокировки (рис 5)
- Поместите угольник на циркулярный стол против ограничителя и диска (рис 12). Отрегулируйте положение, если оно не находится перпендикулярно.
- Если необходимо еще раз отрегулировать, то необходимо ослабить гайку (23), размещенную на задней стороне стола (рис 14)
- Размещайте угольник корректно, когда выравниваете ограничитель и диск во время затяжки всех болтов. (рис 12 и 17).

Выравнивание диска относительно распилочного стола.

- Опускайте ручку все время вниз и используйте нижний зажим, для того, чтобы удерживать ручку в ведомой позиции (рис 15)
- Разблокируйте кнопку блокировки скашивания (20) и продвиньте ручку в позицию 0 и зафиксируйте кнопку скашивания. (рис 14)
- Поместите угольник на циркулярный стол против ограничителя и диска. Отрегулируйте положение, если оно не находится перпендикулярно (рис 15).
- Отверните шуруп 0-го скашивания на задней стороне пилы (рис 16)
- Отрегулируйте стол и диск относительно необходимой позиции с помощью угольника и закройте рычаг скашивания (рис 14)
- Разместите винт размещения 0-го скашивания таким образом, чтобы ручка двигалась до самой низкой 0 позиции скашивания (рис 17)

РАБОТА С ЦИРКУЛЯРНОЙ ПИЛОЙ

(Используйте только в целях, описанных ниже)

- Поперечный распил дерева
- Распил митры, багетов, лепнины, дверных кожухов и рамок.

Примечание: поперечно режущий диск предназначен для широкого круга работ по дереву.

Предостережение: Перед началом режущих операций, прикрутите или зажмите вашу пилу на рабочем столе. Никогда не размещайте пилу на полу или на неровной поверхности. Игнорирование данной информации может привести к травмам и повреждениям.

Поперечный распил

Поперечный рез производится по средством реза текстуры дерева. Распил 90° проводится при размещении циркулярного стола в позиции 0. Циркулярный поперечный рез происходит при установки стола немного под другим углом, чем позиция 0.

Поперечный рез пилой

- Вытяните зажимную булавку и поднимите ручку до ее самой верхней позиции
- Разблокируйте циркулярный стол
- Проверните стол до установления необходимой вам шкалы угла.
- Заблокируйте ручку циркулярного стола. Примечание: вы можете произвести быстрый поворот на 5° вправо и влево по шкале. Распилочный стол может быть остановлен у зубцов, которые находятся на раме стола.
- Расположите рабочий материал на поверхности стола, осмотрительно расположив его кромкой напротив ограничителя. Если доска повреждена, то необходимо выпуклой стороной ее расположить против ограничителя, доска может повредить диск в конце реза (рис 23 и 24)
- Когда вы режете длинный кусок багета или древесины, поддерживайте противоположный конец материала. Отрегулируйте режущую линию на рабочем материале по кромке режущего диска. Держите конец материала крепко одной рукой в направлении против ограничителя.
- Перед тем, как начать рез, прокрутите диск в холостую для того, чтобы удостовериться, что ничего не случится во время реза.

- Удерживайте ручку пилы прочно, когда пытаетесь завести спусковой механизм. Дайте диску несколько минут, для того, чтобы достичь своей максимальной скорости.
- Используйте большой палец руки для того, чтобы подвинуть предохранитель по направлению к ручке.
- Медленно запустите движущийся диск в материал
- Отпустите спусковой механизм и позвольте диску остановиться, прежде чем он выйдет из материала.
- Поднимите диск на его самую высокую позицию и отпустите предохранитель.

Скошенный рез

Скошенный рез производится при положении режущего стола в позиции от 0° до 45° (рис 14).

Скошенный рез вашей циркулярной пилой.

- Вытяните зажимную булавку и поднимите ручку до ее самой верхней позиции
- Ослабьте рычаг зажима.
- Вращайте циркулярный стол до тех пор пока уровень не остановится в позиции 0 на циркулярной шкале.
- Зажмите стол при помощи рычага зажимного.

Работа с циркулярной пилой

- Предостережение: Для того, чтобы избежать травмирования и поломок, удостоверьтесь, что распилочный стол зафиксирован с помощью рычага. Если этого не сделать, то стол может подвинуться во время рез и травмировать работника.
- Ослабьте рычаг скашивания для того, чтобы установить направление пилы под необходимым вам углом.
- Угол должен быть установлен в пределах от 0 до 45 градусов.
- Отрегулируйте индикатор указателя с уровнем необходимого угла.
- Как только направление будет установлено под желаемым углом, то необходимо сразу затянуть зажим скашивания.
- Поместите прямо рабочий материал на распилочный стол с кромкой расположенной напротив ограничителя. Если доска повреждена, то необходимо выпуклой стороной ее расположить против ограничителя, доска может повредить диск в конце реза
- Когда вы режете длинный кусок багета или древесины, поддерживайте противоположный конец материала.
- Отрегулируйте режущую линию на рабочем материале по кромке режущего диска.
- Держите конец материала крепко одной рукой в направлении против ограничителя.
- Перед тем, как начать рез, прокрутите диск в холостую для того, чтобы удостовериться, что ничего не случится во время реза.
- Используйте большой палец руки для того, чтобы подвинуть предохранитель по направлению к ручке.
- Медленно запустите движущийся диск в материал
- Отпустите спусковой механизм и позвольте диску остановиться, прежде чем он выйдет из материала.

- Поднимите диск на его самую высокую позицию и отпустите предохранитель.

КОМБИНИРОВАННЫЙ РЕЗ

Комбинированный рез происходит при использовании циркулярного угла и угла скашивания одновременно. Этот тип реза используется при резе рамок картинных, багетов, при производстве коробок.

Для того, чтобы создать такой тип реза, необходимо, чтобы стол был повернут под определенным углом и указатель пилы установлен под определенным углом скашивания. Внимательно следите за тем, чтобы пропорции улов были правильными.

Регулировки циркулярного угла и угла скашивания должны быть между собой взаимосвязаны. В то время как вы изменяете циркулярный угол, вы изменяете и угол скашивания. Вам будет необходимо несколько установок, чтобы добиться оптимального уровня. Установка первого угла должна быть проверена после установки последующей, до тех пор, пока они не отрегулируются относительно один другого.

ПРОИЗВОДСТВО КОМБИНИРОВАННОГО РЕЗА ВАШЕЙ ПИЛОЙ

- Вытяните зажимную булавку и поднимите ручку до ее самой верхней позиции
- Ослабьте зажим циркулярный.
- Поверните стол на угол, необходимый вам и закрепите эту позицию, с помощью зажима. Примечание: вы можете произвести быстрый поворот на 5° вправо и влево по шкале. Распилочный стол может быть остановлен у зубцов, которые находятся на раме стола.

ПРЕДОСТЕРЕЖЕНИЕ:

Для того, чтобы избежать травм, необходимо постоянно проверять или распилочный стол хорошо закреплен. В

противном случае, во время реза, он может провернуться и травмировать работника.

- Ослабьте рычаг скашивания для того, чтобы установить направление пилы под необходимым вам углом.
- Угол должен быть установлен в пределах от 0 до 45 градусов.
- Отрегулируйте индикатор указателя с уровнем необходимого угла.
- Перепроверьте установку угла. Проведите пробный рез на кусочке материала
- Поместите прямо рабочий материал на распилочный стол с кромкой расположенной напротив ограничителя. Если доска повреждена, то необходимо выпуклой стороной ее расположить против ограничителя, доска может повредить диск в конце реза
- Когда вы режете длинный кусок багета или древесины, поддерживайте противоположный конец материала.
- Отрегулируйте режущую линию на рабочем материале по кромке режущего диска.
- Держите конец материала крепко одной рукой в направлении против ограничителя.
- Перед тем, как начать рез, прокрутите диск в холостую для того, чтобы удостовериться, что ничего не случится во время реза.
- Используйте большой палец руки для того, чтобы подвинуть предохранитель по направлению к ручке.
- Медленно запустите движущийся диск в материал
- Отпустите спусковой механизм и позвольте диску остановиться, прежде чем он выйдет из материала.
- Поднимите диск на его самую высокую позицию и отпустите предохранитель.

ПРЕДОХРАНИТЕЛЬ:

Для того, чтобы предотвратить серьезных травм, всегда держите свои руки подальше от режущей зоны, где – то на 75 mm от диска. Никогда не проводите режущую операцию, пока не установите рабочий материал против ограничителя. Диск может повредить рабочий материал, если он перекручен или сдвинут.

Размещение профилирующего материала на циркулярной пиле.

Чтобы использовать метод для аккуратного реза профилей с внутренним и внешним углом 90 градусов, положите профиль лицевой стороной вниз на распилочный стол и напротив ограничителя.

Когда установите циркулярный угол и угол скашивания для комбинированного реза, запомните, что оба угла должны быть взаимосбалансированы, относительно одного и другого угла.

Помните, что углы кромочных профилей очень специфичны и трудно устанавливаются. Для того, чтобы облегчить установление углов профилей, необходимо сделать пробный рез на кусочке профилей. Большинство стен не имеют угол 90 градусов, поэтому нужно регулировать размещение.

Рез поврежденного материала (рис 23 и 24)

Когда режете поврежденный материал, всегда проверяйте его размещение на распиловочном столе, расположенном округлым углом напротив ограничителя.

Если поврежденный материал выставлен в неправильном направлении, то он будет задевать диск при завершении реза.

ПРЕДОСТЕРЕЖЕНИЕ: Для того, чтобы избежать сколов и повреждений, никогда не устанавливайте вогнутый край изогнутого или поврежденного материала напротив ограничителя.

ЛАЗЕРНЫЙ ЛУЧ

Свет от лазерного луча позволяет вам проложить линию и определить угол реза, а так же точное расположение материала на столе.

Лазерный луч включается:

Нажмите ON/OFF переключатель (26) для того, чтобы запустить лазер (25).

Кабельная сеть проводит напряжение к лазеру. Лазерный луч должен быть отрегулирован после каждого использования

- Установите стол в позицию 0 градусов
- Ослабьте гайку регулировки лазера медленно (27)
- Включите лазер и отрегулируйте луч так, чтобы он точно был направлен в 0°.

ОБСЛУЖИВАНИЕ

ОБЩИЕ

Избегайте использование растворителя при очистки пластмассовых частей. Большинство пластмасс разрушаются под действием промышленных растворителей. Используйте сухие лоскуты материала, для того, чтобы очистить грязь.

Удлинитель

Использование удлинителей, может привести к тому, что напряжение упадет. Для того, чтобы удержать потерю напряжения на минимуме и избежать перегрева приборов, используйте профессионального типа удлинители, которые напрямую подводятся к инструменту.

Если кабель повреждается, необходимо заменить новым, с завода производителя, для того, чтобы избежать опасности шока. Обязательно отсоедините пилу от сети, если кабель поврежден.

ГАРАНТИЙНЫЙ ТАЛОН

При покупке требуйте проверки комплектности и исправности инструмента в Вашем присутствии, наличия инструкции по эксплуатации и правильного заполнения гарантийного талона.

Тип инструмента **ПИЛА ТОРЦОВОЧНАЯ**

Наименование инструмента

Дата продажи.....

Торговая организация.....

М. П.

Продавец, открывший упаковку, проверивший комплектность, исправность и продал (фамилия и подпись).....

Покупатель:

Ф. И. О.:.....

Адрес:.....

Фирма:.....

Тел./факс:.....

ГАРАНТИИ ПОСТАВЩИКА

1. Предприятие-изготовитель гарантирует соответствие оборудования показателям, указанным в настоящем паспорте, при условии, соблюдения потребителем правил эксплуатации, хранения и транспортирования.
2. Гарантийный срок эксплуатации 12 месяцев со дня продажи.
3. Рекламации принимаются только в том случае, когда инструмент передаётся в неразобранном виде продавцу или в авторизованный сервисный центр по обслуживанию данной техники.
4. Гарантийное обслуживание не осуществляется в следующих случаях:
 - при наличии механических повреждений, являющихся результатом неправильной или небрежной эксплуатации, транспортировки, хранения (трещины, сколы, деформация корпуса, сетевого шнура и т.д.);
 - при нарушении сохранности заводских гарантийных пломб (если таковые имеются);
 - в случае изменения конструкции или внутреннего устройства оборудования;
 - был удалён, вытерт или изменён заводской серийный номер на изделии, а так же если были изменены данные в техническом паспорте и гарантийном талоне;
 - при повреждении, возникшем вследствие перегрузки или неправильной эксплуатации, (падения, внешние механические повреждения, попадания жидкости и посторонних предметов в вентиляционные отверстия двигателя, а так же действий непредвиденных стихийных сил (пожаров, наводнений, молний и т.д.);
 - повреждения, которые возникли вследствие независимого электрического контакта;
 - в случае загрязнения агрегата, как внутреннего, так и внешнего;
 - гарантия не распространяется на расходные материалы и детали, вышедшие из строя в результате естественного износа (ремни, помпа, подшипники, электродвигатели и т.д.);

5. Условия гарантии не предусматривают:

- профилактику и чистку изделия
- выезд мастера к месту установки изделия с целью его подключения, настройки или ремонта
- адекватной замены оборудования на время обслуживания.

6. Транспортные расходы не входят в объём гарантийного обслуживания.

Адреса сервисных центров:

ЧП «Будпостач»

Украина, г. Киев, 02160

пр-т. Воссоединения, 7А,

т./ф. (044) 568-53-76

г. Днепропетровск

ул. Московская, 6, корп.2

т.(0562) 35-06-06, 33-77-36

г. Донецк

б. Шевченко, 27, оф.219

т/ф.: (062) 345-6883,

т. 345-6873, 345-6893

г. Харьков,

ул. Б. Хмельницкого, 12А, к.48

т. (0572) 732-9261

т\ф. (057) 759-0074

м. Львів

вул. Смаль-Стоцького, 1

т. : (032) 237-4855

т/ф.: (032) 237-4854

Дата обращения.....	Дата обращения.....	Дата обращения.....
Подпись клиента.....	Подпись клиента.....	Подпись клиента.....
Отрывной купон гарантийного талона	Отрывной купон гарантийного талона	Отрывной купон гарантийного талона
Дата обращения.....	Дата обращения.....	Дата обращения.....
Подпись клиента.....	Подпись клиента.....	Подпись клиента.....